

# C2X/MB70

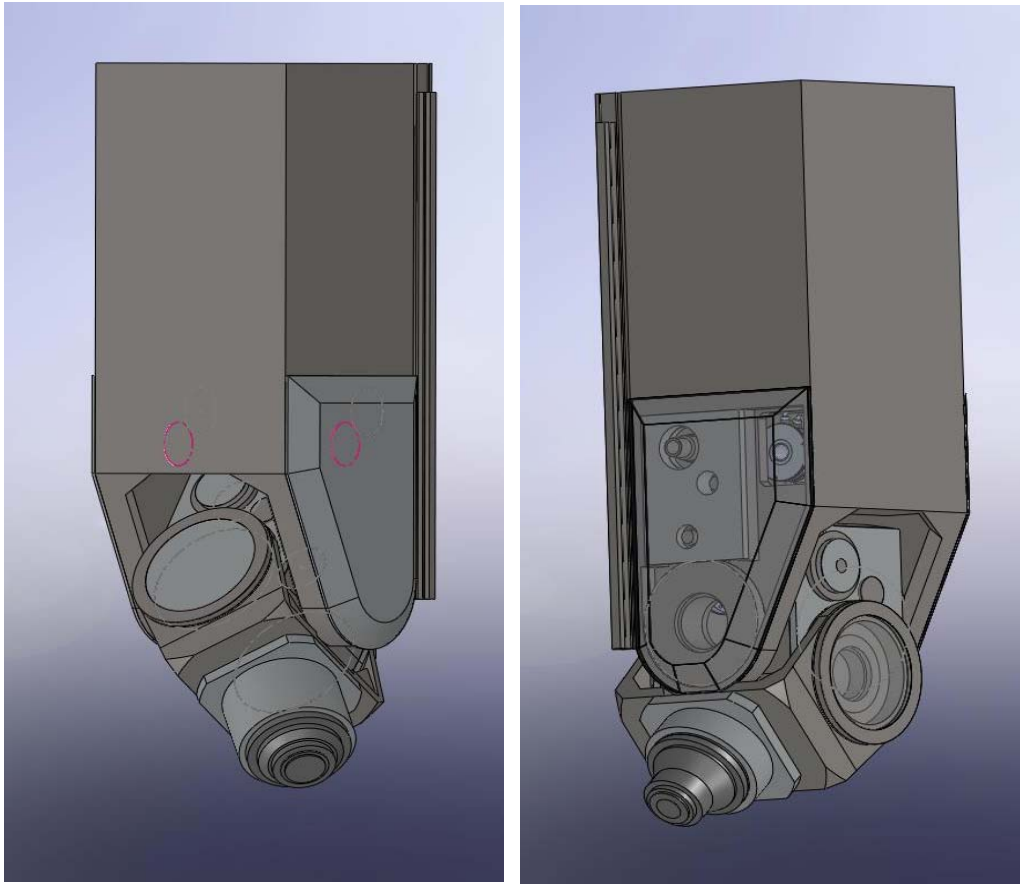

## Caractéristique

Puissance Electro-broche	40 oder 70	<b>kW</b>
Couple Electro-broche	54 oder 60	<b>Nm</b>
Diamètre Electro-broche	230	<b>mm</b>
Type cône outil	HSK63	<b>ISO</b>
Vitesse de rotation broche	10 bis 24000	<b>t/min.</b>
Course axe A	+/- 65	<b>Degrés</b>
Course axe B	+/- 65	<b>Degrés</b>
Entraînement axe A	Servomoteur	
Entraînement axe B	Servomoteur	
Système de mesure axe A et B	Codeur Absolut	
Couple de transmission axe A	2895	<b>Nm</b>
Couple de transmission axe B	2895	<b>Nm</b>
Vitesse d'avance axe A	8	<b>t/min.</b>
Vitesse d'avance axe B	8	<b>t/min.</b>
Arrosage intérieur: 60 bars	Liquide d'arrosage ou Air	
Arrosage extérieur: 60 bars	Liquide d'arrosage ou Air	
Pulvérisation air/huile: 6 buses	Mélange air/huile	

**Cette tête de fraisage a été développée pour l'industrie Aéronautique et Spatiale.**

- Cette nouvelle tête 5 axes n'a plus d'axe C
- Peut-être intégrée sur tous types de machine en position horizontal ou vertical
- Cette accessoire de fraisage peut-être monté à demeure ou amovible
- La géométrie des axes A et B se règle automatiquement avec un palper 3D: après un changement de broche, une collision ou un contrôle géométrique
- Avec cette conception avec un axe A et B n'a plus de rupture de Normale comme sur une conception d'un 5 axes avec un axe C et A
- La tête de fraisage pivote directement sur la position angulaire plus rapidement en RTCP qu'une tête 5 axes traditionnelle
- Plus aucun décalage dans la pièce dû à un défaut de co-axialité entre l'axe C et la broche
- Changement de la broche en automatique
- Plusieurs options peuvent-être proposées: Fourreau mobile en axe W avec une course jusqu'à 100 mm. Un dispositif pour le découpage à jet d'eau, découpe laser, Broche de rectification, course axe A et B plus élevée jusqu'à +/- 90°, un axe C autour de la broche, etc ...



European patent N°: 2247406